

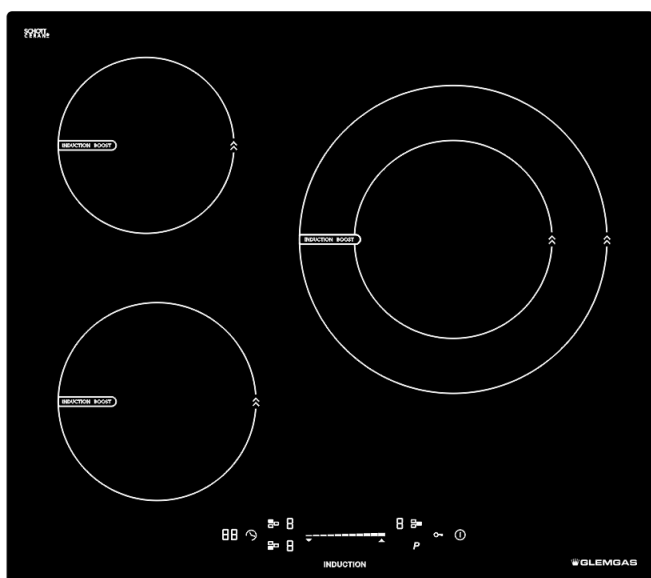

IH 感應爐 使用說明書

GIT66D04



感謝您購買 Glem Gas 感應爐產品。

使用前請您詳細閱讀本使用說明書，並請妥善保管，以便日後能清潔保養或者維修參考用途。

台灣地區總代理：創匯家居科技股份有限公司

目錄

安全注意事項	3-7
產品概述	8-9
安裝說明	9-13
正確使用鍋具	14-15
使用說明	15-18
清潔與保養	19-20
故障處理	20-21
維修保固卡	22
敬告用戶環境影響書	23

親愛的顧客：您好！

感謝您選擇使用 Glem Gas 產品，為了方便您使用，請仔細閱讀說明書，並按照說明書操作，閱後請妥善保管說明書。如在使用過程中遇到問題，或者對我們的產品和服務有任何意見及建議，請聯繫我們，我們隨時恭候為您提供服務。

2026.1

安全注意事項

- 為保證使用安全，避免對您和他人造成照成傷害和財產損失，請您務必遵守以下安全注意事項。
- 不遵守安全警告而使用有誤時可能導致事故發生。

本產品之設計與使用，未考慮以下情況，須禁止排除：

-----本電器不預期供生理、感知、心智能力、經驗或知識不足之使用者(包含孩童和殘疾人)使用，除非在對其負有安全責任的人員之監護或指導下安全使用

-----防止幼兒玩耍器具；孩童應受監護，以確保孩童不嘻玩電器。

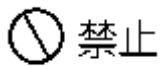

禁止

帶有此符號的文字內容提示在使用過程中嚴格禁止操作。



警告

帶有此符號的文字內容與使用安全性密切相關，表示可能引發事故或者導致人身傷害。

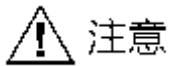

注意

帶有此符號的文字內容提示如何避免容易出現錯誤使用的方法或者誤操作。



禁止

- 請勿將密封容器或密封食品放在感應爐上加熱，如高壓類、罐頭類、煮水壺等，避免受熱膨脹而產品爆炸危險。
亦不可存放物品於烹煮表面上，以避免起火之危險

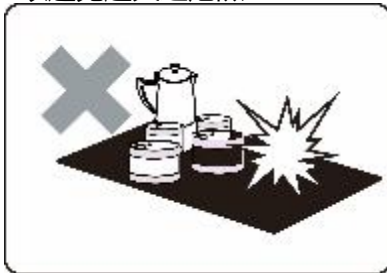

- 切勿空鍋乾燒，以免影響產品使用性能，甚至發生危險。
烹煮過程必須被監管。短暫時間的烹煮亦必須要監督其過程。

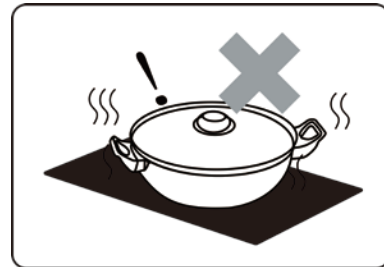

- 請勿將感應爐放置在瓦斯爐上使用（磁力線會將瓦斯爐的鐵質金屬件加熱），以免產生意外。

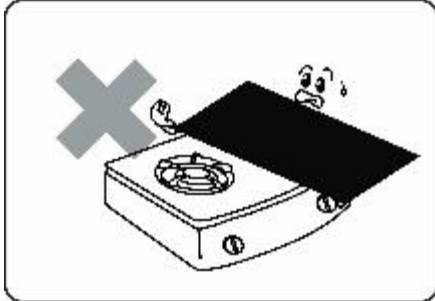

- 請勿插入鐵絲等異物或者堵塞排氣口和吸氣口，以免發生危險。

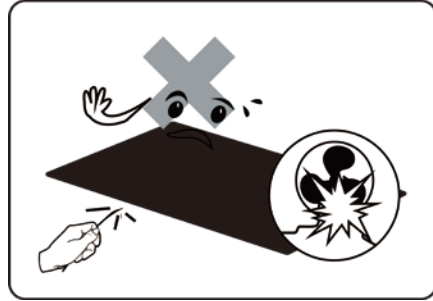

- 感應爐專用鍋具只能放在感應爐上使用，該鍋具不能在感應爐和瓦斯爐上混合使用。

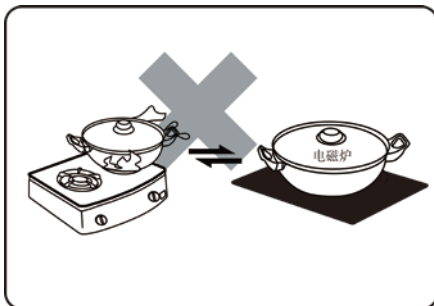

- 請勿將金屬物體如刀、叉、勺和蓋放在爐具烹飪區面板上加熱，以免因高溫而產生危險。

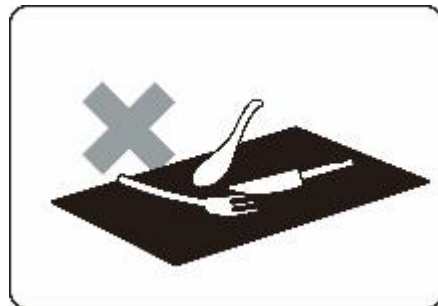

- 請勿讓兒童單獨操作，以免燙傷等危險發生。

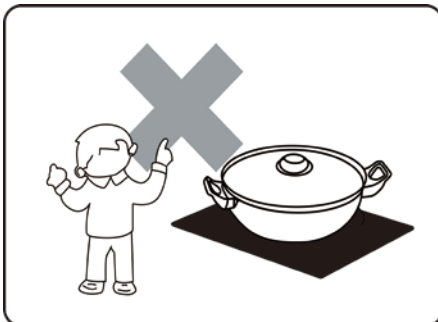

- 請勿將鐵皮放在爐具面板上加熱，以免因高溫而產生危險。

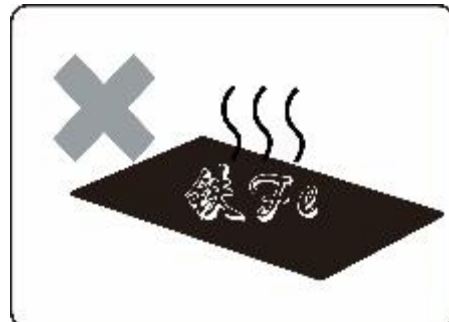

- 請勿以紙張、鋁箔紙、布等無關物品墊在爐具面板上間接加熱，以免產生危險。

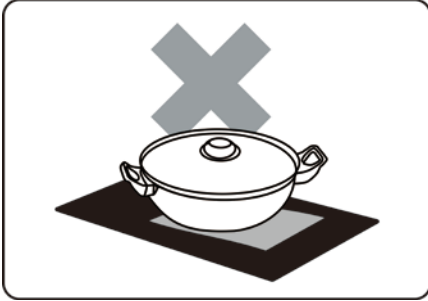

- 請勿將感應爐放在任何金屬（鐵質、不銹鋼、鋁質等）平臺上使用。

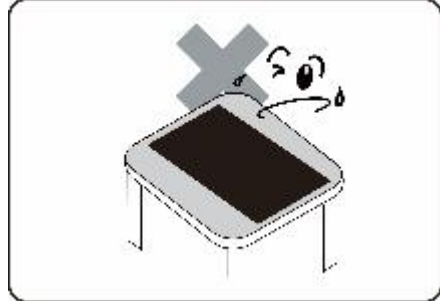

警告

- 請勿損傷、加工、拉、強行彎曲電源線，以免引起火災和觸電。

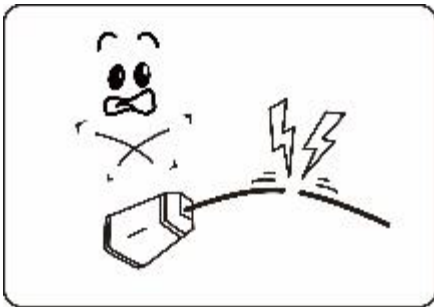

- 禁止本產品進入水中清洗。不可使用蒸氣清潔器

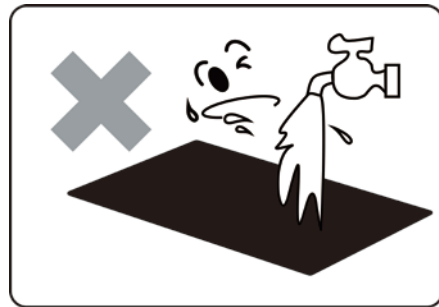

- 請不要用力衝擊爐具面板，以免面板損壞。如有出現裂痕，請立即停止使用，關掉器具以避免遭受電擊，並送維修網點進行更換。

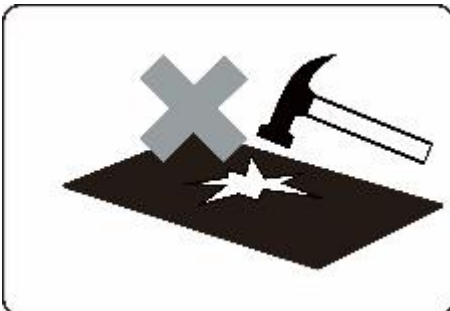

- 請勿用鋒利器具接觸爐具面板，以免爐具面板開裂損壞，如果爐具面板破裂、有裂紋，關掉器具以避免出現的電擊。

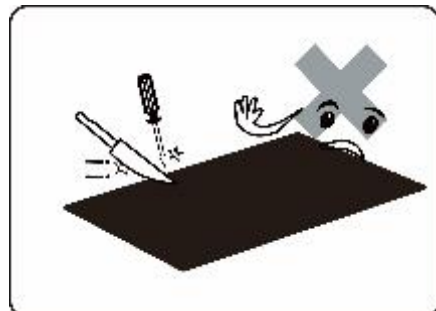

- 以油脂在爐架上烹煮，如無人看管可能導致危險且可能引發火災。

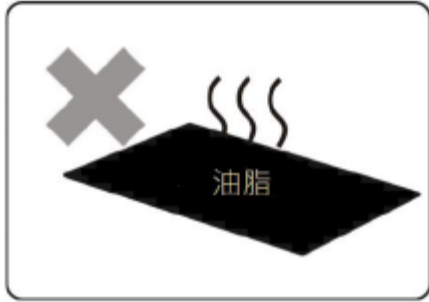

注意

- 感應爐使用過程中和使用完成後，請注意保持清潔，做好爐體的防蟲、防塵、防潮保護，避免蟑螂等進入感應爐內部造成電路板短路。感應爐使用過程中和使用完成後，請注意保持清潔，做好爐體的防蟲、防塵、防潮保護，避免蟑螂等進入感應爐內部造成電路板短路。

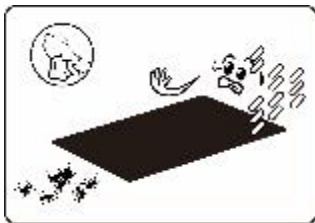

- 器具工作時及鍋體移開後一段時間，烹飪區域留有餘熱，請勿觸摸，小心高溫燙傷。

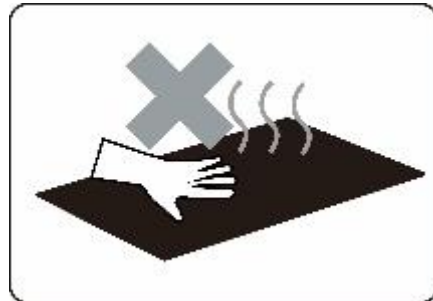

- 經常清潔感應爐，避免雜物等進入風扇內，影響感應爐的正常工作。

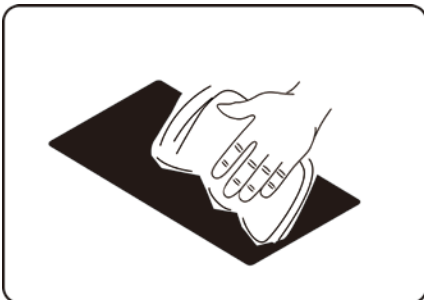

- 如果電源線損壞，為避免危險，必須由製造商、其維修部或者類似部門的專業人員更換。

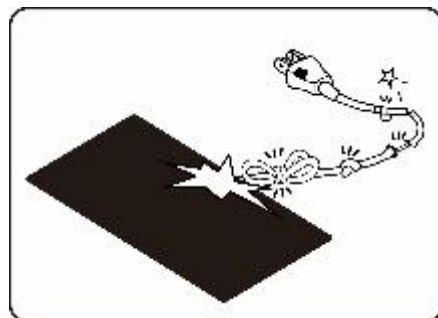

- 使用時感應爐應水平放置，側面、背面與牆要有 10cm 以上的距離。請勿將感應爐放在狹窄空間使用，不要被異物擋住吸排風口而影響散熱。

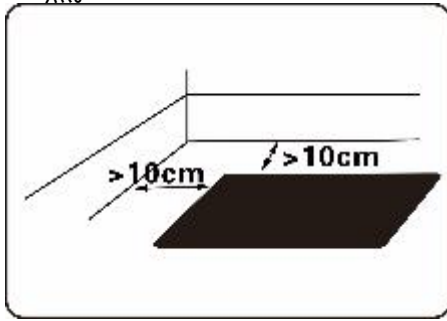

產品概述

型號	GIT66D04
電壓	220V
頻率	60Hz
額定功率	6600W
額定電流	30A
整機尺寸	590x520x58mm
開孔尺寸	565x495mm
散熱方式	強制

■ 基本資訊

■ 產品簡圖

● 產品示意圖

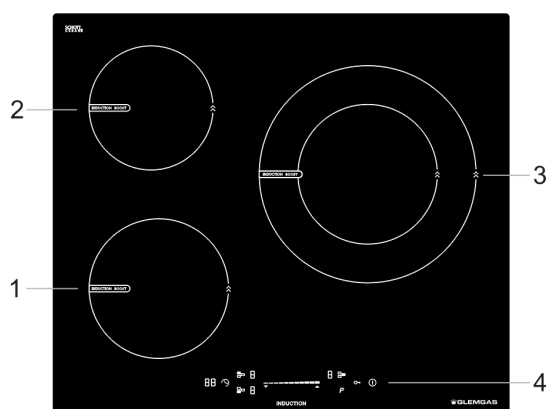

1. 加熱區 Ø210mm
1800/2100 W zone
2. 加熱區 Ø160mm
1200/1500 W zone
3. 加熱區 Ø280mm
3000/3600 W zone
4. 操作面板

GIT66D04

● 操作面板

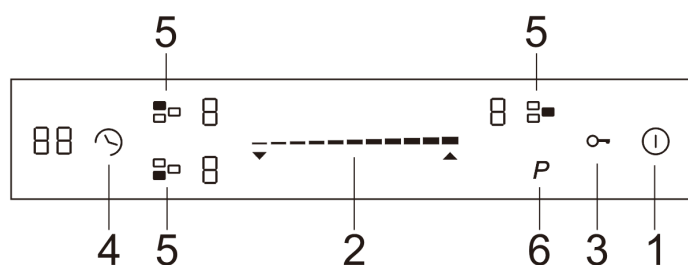

GIT66D04

- | | |
|-------------|----------|
| 1. 開關鍵 | 4. 定時鍵 |
| 2. 加大/減少調節鍵 | 5. 爐頭選擇鍵 |
| 3. 童鎖鍵 | 6. 加強檔 |

安裝說明

■ 選擇安裝設備

安裝須遵循以下說明要求:

1. 靠近感應爐的牆面和壁面必須是耐熱的。
2. 用於安裝感應爐的工作臺表面材料和膠粘劑必須是耐熱的，確保工作檯面的厚度至少為 30mm，以避免感應爐的熱輻射造成較大變形。
3. 在任何安裝方式下，應保證感應爐底部和後側的空氣能確保散熱，從而增加感應爐工作的可靠性。
4. 感應爐工作面四周 30cm 的範圍內以及工作垂直上方不要設置其他設備。
5. 為了正常安裝和使用，請務必確保至少 50mm 的距離嵌入槽中。根據圖紙尺寸裁切工作臺，如下所示:

注意:工作表面材料必須使用浸漬木材或其他絕緣材料。

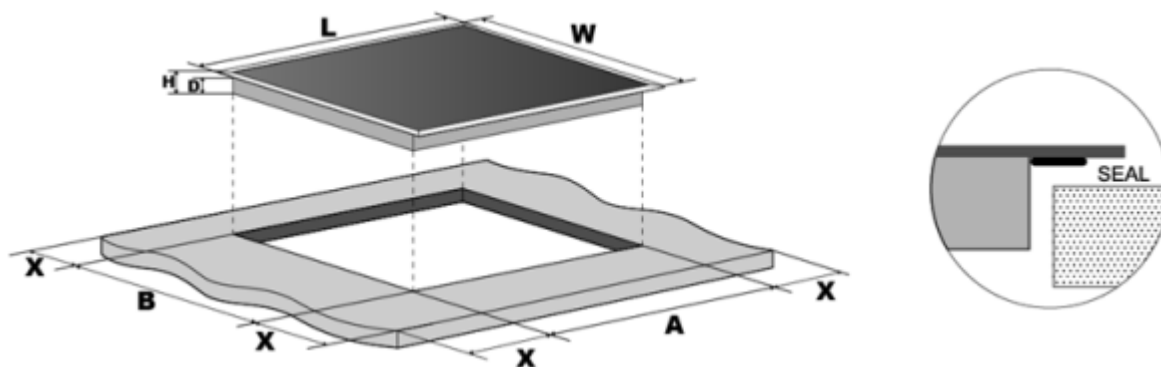

	L(mm)	W(mm)	H(mm)	D(mm)	A(mm)	B(mm)	X(mm)
GIT66D04	590	520	58	54	560	495	50 mini

在任何情況下, 為確保感應爐處於良好的工作狀態, 請確保感應爐通風良好, 進出氣口不堵塞。如下所示, 注意: 感應爐與其上方的櫥櫃之間的安全距離應該至少 600 毫米。

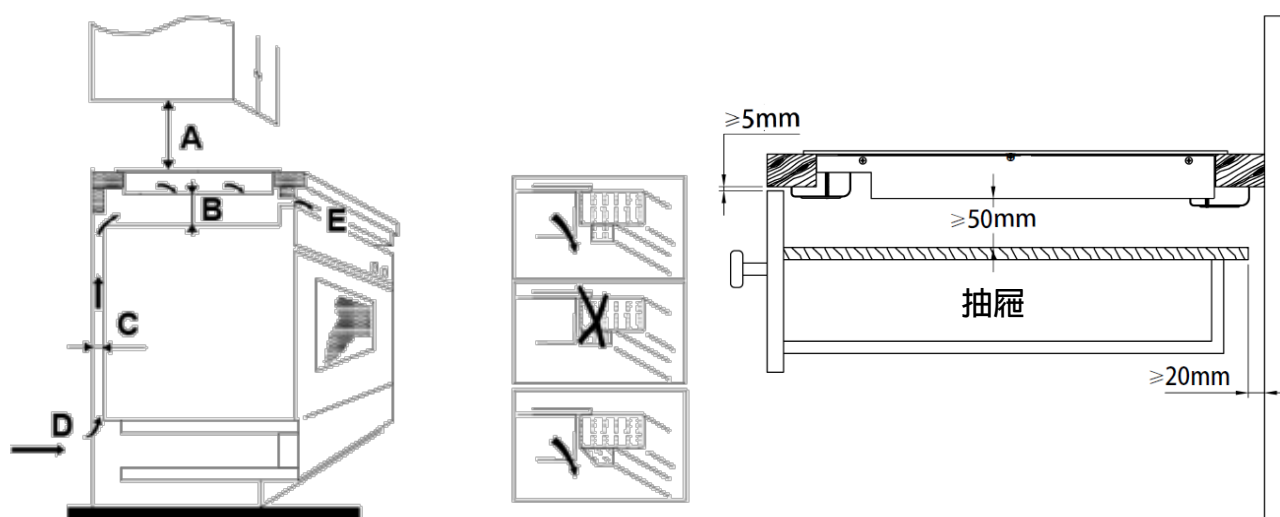

A(mm)	B(mm)	C(mm)	D	E
600	50 mini	20 mini	進氣口	排風口 5mm

支架安裝

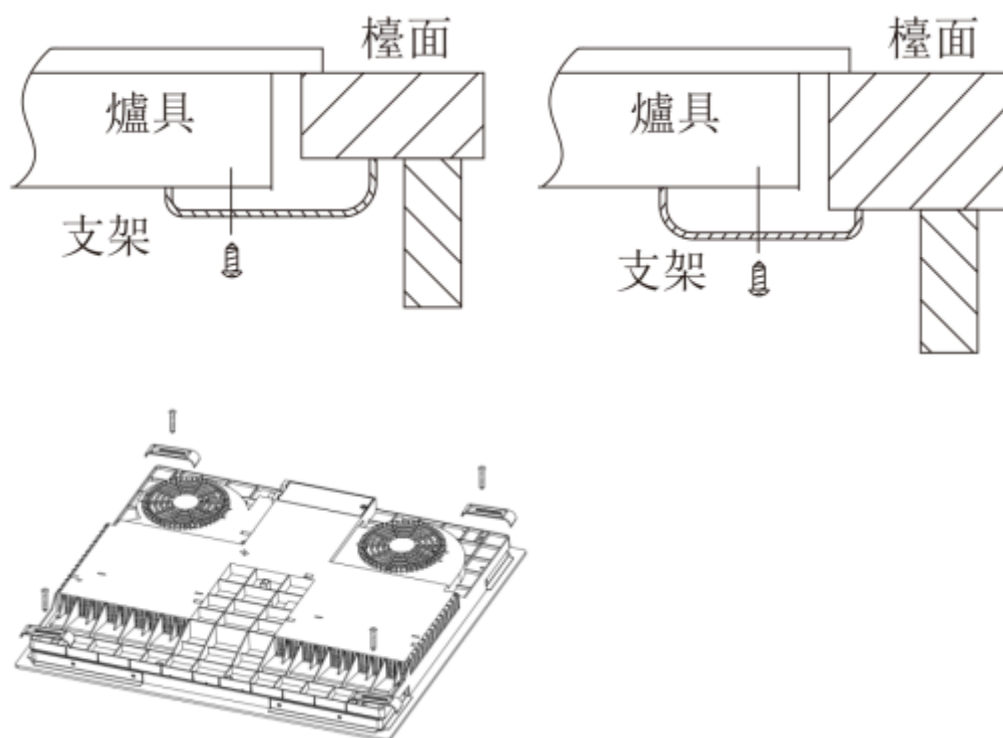

GIT66D04

- 將產品放置於穩定、平滑的平面上，切勿對產品突出部分施加任何力度。
- 將感應爐面板下部用所贈防水膠條如圖所示貼好。
- 將貼好防水膠條的感應爐放入開孔中，電源線插入對應的插座中，通電即可正常使用。
- 當爐具安裝後確保感應爐的進風區與排風區互不干涉，以免冷熱風在內部行循環，影響感應爐的使用。
- 安裝後扭緊底部四邊的螺絲以固定設備，調整底部厚度以適應不同厚度的檯面。

警告：

- 請由我們配備的合格的人員或技術人員等專業人士進行安裝操作，請勿自行安裝。
- 請勿與冰箱，洗碗機，烘乾機安裝在同一路線。
- 為確保正常工作，請按照正確的方式安裝。
- 感應爐工作區域內的牆壁應該為耐熱材料，請勿用蒸汽進行清潔。
- 為了避免損壞，夾層和膠粘劑必須具有耐熱性。

將感應爐接上主電源

本感應爐僅可由具備合格的技術人員連接到主電源。

在將感應爐連接到主電源之前請先檢查/確認：

1. 家用電路系統適合感應爐所需要的電力。
2. 電壓與規格貼紙上的資料相符。
3. 電源線的斷面可以承受規格貼紙上所述的負載。
4. 在將感應爐連接到主電源時，請勿使用轉接頭、減壓器或者多插頭組，因為這些裝置可能會造成過熱。
5. 電源線不得接觸任何高溫部位，且位置必須適當規劃以免其溫度超過 75°C。

請與技術人員確認家用路線系統是否不須更改即可適用。

任何變化僅可由合格的技術人員進行。

電源連結需符合相關標準或搭配單極的電路斷路器，線路連結的方式如下：

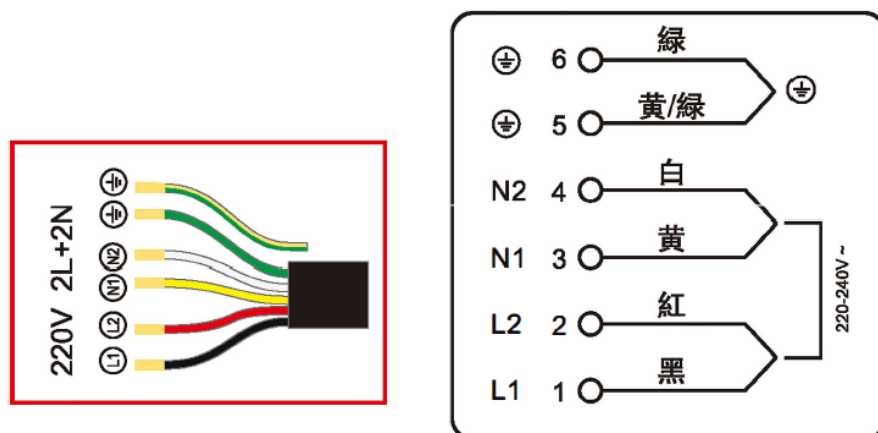



- 如果電纜損壞或需要更換，應由售後技術人員使用合適的工具進行維修，以免發生事故。
- 如果本器具直接連接到主電源時，則必須加裝全極電路斷路器，其接觸點之間間隙最小為 3mm。
- 安裝人員必須確保正確的電氣連線是否正確以及是否符合安全規定。
- 電纜不得彎曲或者被重物壓到。
- 黃/綠色的電源線分別接上電源線和家電裝置的端子上。
- 代理商對任何未接地或不當接地的線路所引發的任何意外概不負責。
- 電纜必須定期檢查，只有合格的人員才能更換電纜。感應爐底面與電源線在安裝之後應無法接觸到。

正確使用鍋具

感應爐只能使用適合感應烹飪底座的鍋具。感應烹飪的鍋具必須有鐵磁性底座，必須能由磁鐵吸引。可以通過磁鐵測試來檢查你的鍋具是否合適，以磁鐵檢視鍋底座。若有很強的吸力，此鍋具較適合感應爐用。此外，鍋具底部也必須與烹飪區的大小相搭配。如果鍋具沒有被烹飪區檢測到，請把它放在恰當直徑的烹飪區或更換鍋具。

為了能夠正確地檢測鍋具，你必須考慮鍋具的大小和材質，所有鍋具底部必須完全平整，並且為同一材質。鍋具的材質對烹飪的速度和結果有很大的影響。

鍋具類型	材質	特性
推薦的鍋具 	三層不鏽鋼鍋具 (不鏽鋼(複合金)鍋「複合金」指的是不鏽鋼的外層，內包鐵或銅，利用銅或鐵導熱快的原理，製成的不鏽鋼鍋。)	這種鍋具能均勻地分配熱量，迅速升溫，並且感應爐能很快的識別到它。
	搪瓷(琺瑯)鍋含鐵磁的鍋具，鑄鐵或由不鏽鋼製成的特殊感應鍋具	這種鍋具能均勻地分配熱量，迅速升溫，並且感應爐能很快的識別到它
可能合適但不推薦的鍋具 	鍋具底部不是全部具有鐵磁性的	如果鐵磁面積小於鍋具的底座，那麼只有鐵磁面積是可以產生磁場從而加熱。這種鍋具熱量不是均勻分布的。
不適合鍋具	鍋具底部含鋁	這些鍋具底座降低了鐵磁面積，這意味着更少的能量釋放到鍋具上。各種鍋具可能會處於能被感應爐檢測跟未被檢測區間浮動，即便被檢測到但也不能充分加熱。 有些感應鍋具沒有完整的鐵磁底座，例如鍋具底部的材料含有鋁，鐵磁面積也會減少。這可能意味著炊具不會變得足夠熱，甚至不會被檢測到。
	用普通薄鋼製成的鍋具，玻璃，陶瓷鍋，砂鍋，銅或鋁	鍋具的底座，無鐵磁性感應，無法被感應爐檢測進而加熱。

爐頭尺寸 (mm)	適用鍋具底部直徑 (直徑 /mm)	 底部直徑
160	120	
210	160	
280	180	

請注意：

在鍋具和玻璃面板之間不要使用轉接板。

不要加熱空鍋具、不要使用有薄底的鍋具，因為這可能會異常過熱。

不要使用邊緣參差不齊或底部彎曲變形的鍋具。



確保鍋具底部是平整的，平放在玻璃上，和烹飪區一樣大。把鍋放置在烹飪區的中央。

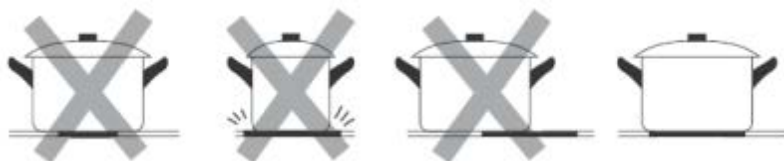

移動時把鍋具從感應爐上舉起來——不要滑動，否則它們會劃傷玻璃。



使用說明

■ 開機

1. 按下“開關鍵”後，蜂鳴器短鳴一聲，介面顯示“--”，感應爐進入待機狀態。
2. 按下“開關鍵”後，約1分鐘無任何操作則自動關機。



■ 火力調節

1. 開機後，選擇你想要設置檔位的爐頭，滑動調節鍵“--”向左或者向右調整火力檔位，感應爐進入工作狀態。

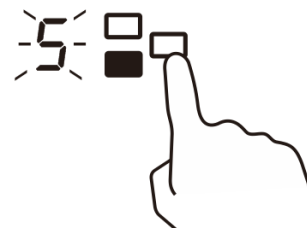

- 滑動調節鍵 “---” 向左或者向右調整火力檔位, 若不放置合適的鍋具, 感應爐將不加熱, 並顯示 “-”, 約 1 分鐘自動關機。

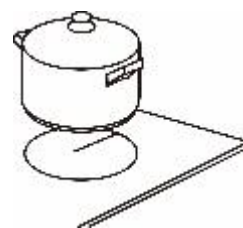

- 選擇檔位後, 感應爐會根據實際檔位自動控制火力。

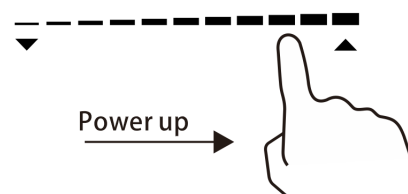

■ 功能選擇---加強功能

- 開機後, 選擇你想要設置檔位的爐頭, 在按下加強檔按鍵, 火力顯示 “P”, 感應爐進入加強功能, 火力達到最大。

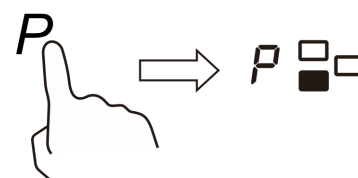

- 火力加強狀態下, 滑動調節鍵 “---” 向左調整火力檔位, 感應爐退出加強功能。

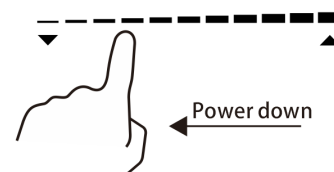

- 加強檔只能維持 5 分鐘, 5 分鐘後自動返回 9 檔繼續加熱。

■ 功能選擇---定時功能

若不進行定時操作, 感應爐會以默認加熱時間進行加熱。(具體時間見下表)

檔位	1	2	3	4	5	6	7	8	9
默認工作時間 (小時)	8	8	8	4	4	4	2	2	2

定時調節有兩種選擇，可根據需求進行選擇。

● 定時提醒

1. 感應爐工作狀態中，待火力檔位數字閃爍結束，按下定時鍵，對應定時指示燈“00”點亮，同時個位數“0”在閃爍，以調節鍵“---”設置定時。
2. 再次按下定時鍵，此時十位數“0”在閃爍，同樣以調節鍵“---”設置定時，最後再次按下定時鍵完成設置。
3. 最長定時為 99 分鐘，定時設置後，時間會自動計數，對應顯示剩餘時間，當到達設置時間時，蜂鳴器長鳴 30 秒進行提醒，定時顯示“--”。(此時仍繼續加熱)



說明：開機狀態下設置定時提醒，約一分鐘會自動返回待機狀態，此時定時提醒被取消。

● 定時關機

1. 選定火力檔位後，火力檔位數字閃爍狀態下，按下定時鍵，對應定時指示燈“00”點亮，同時個位數“0”在閃爍，以調節鍵“--”設置定時。
2. 再次按下定時鍵，此時十位數“0”在閃爍，同樣以調節鍵“--”設置定時，最終再次按下定時鍵完成設置。
3. 最長定時為 99 分鐘，定時設置後，時間會自動計數，對應顯示剩餘時間，當到達設置時間時，蜂鳴器短鳴一聲，同時火力顯示“--”。



說明：

1. 若設置定時關機，則火力顯示右下角的紅點被點亮。
2. 若同時設置定時提醒與定時關機，則定時顯示較短的那個時間。若定時關機時間更短，則火力顯示右下角的紅點會閃爍。

3. 使用完畢後出現 H 時, 表示目前玻璃區位置仍是高溫狀態, 可藉此溫度作暫停保溫動作。

■ 童鎖功能

● 進入童鎖狀態

1. 按下 “童鎖鍵”, 進去童鎖狀態, 對應指示燈顯示 “Lo”
注意: 此時除了 “開關鍵” 外, 不能進行其他按鍵操作。

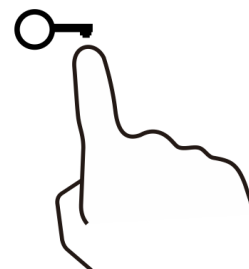

● 退出童鎖狀態

1. 再次長按 “童鎖鍵” 約 3 秒, 即退出童鎖狀態。

■ 關機模式

1. 按下 “開關鍵” 後, 感應爐進入關機模式。
2. 將全部爐頭火力調節到 0, 則 1 分鐘後感應爐進入關機模式。

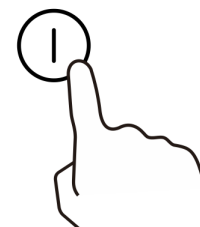

清潔與保養

請保持本產品清潔。

如果濺出的食物或者油在本產品上烤焦，將很難清除。

- 清潔前，關閉主電源開關然後等待面板冷卻。
- 感應爐周圍請勿放置易燃物或者酸性鹼性物品，以免酸鹼對感應爐電路的腐蝕，影響爐具壽命。
- 請勿用水直接沖洗機體，可用軟布沾水擦拭，避免水滲進機體內部電子零件然後導致故障。
- 切勿使用蒸汽清潔器進行清潔工作。
- 每次使用完感應爐，等感應爐冷卻後開始清理工作，避免物質累計造成爐具表面損壞。

下表介紹幾種常用汙漬清潔方法：

輕度汙漬 用濕布擦乾淨。	
油污 用稀釋的中性廚房清潔劑將布浸濕，然後擦乾淨。	
頑固汙漬	

溫馨提示：

- 切勿使用強鹼或者強酸清潔劑（如漂白劑、人工合成家用清潔劑等）否則，可能會導致褪色。
- 請務必清除鍋具底部的汙漬。否則，汙漬會燒焦後附在面板上。



感應爐使用後，玻璃面板加熱區域溫度較高，請勿立即進行清潔。

故障處理

如需諮詢或申請維修前，請按照下表可能狀況預先檢查原因，再向客服人員說明。

可能狀況	可能原因
感應爐無法啟動。	<ul style="list-style-type: none">● 主電源開關未開啟。● 為避免因誤操作而開啟電源，輕觸電源開關將無法開啟電源。● 按主電源開關。● “童鎖”已開啟。
	<ul style="list-style-type: none">● 主電源開關自動關機 如在開啟電源狀態約 1 分鐘無按鍵操作，主電源開關會自動關閉。● 再次開啟主電源開關。
電源爐頭使用時自動關閉。	<ul style="list-style-type: none">● 遺忘時的自動斷電功能； 感應爐爐頭如工作 120 分鐘無按鍵操作，蜂鳴器會響起，然後感應爐爐頭會自動關機； 再次開啟主電源開關然後重啟操作。
按鍵無法操作。	<ul style="list-style-type: none">● 您的手指纏繞繃帶或者戴著護指套。● 您正在握住鍋具手柄操作本產品。● 操作面板有汙漬。● 關閉主電源開關然後清除所有異物，之後再開啟主電源開關。
觸摸附件區域令按鍵有反應。	<ul style="list-style-type: none">● 再按鍵上或者按鍵附近存在水或類似液體。

可能狀況	可能原因
加熱時發出噪音。	<ul style="list-style-type: none"> ● 根據不同的鍋具類型，可能會聽到鍋具不同的共鳴聲。握住手柄時，您可能感受到少許震動，或者鍋具可能少許移動。 這並非故障，少許移動或更換鍋具可能停止聲音。
	<ul style="list-style-type: none"> ● 加熱時取走鍋具，可能會聽見短暫金屬聲音。
當您關閉感應爐電源後，風扇持續工作一段時間。	<ul style="list-style-type: none"> ● 散熱風扇正常運轉，因為產品仍未冷卻。(產品冷卻後，它會自動停止)
感應爐爐頭的加熱功率好像很弱。	<ul style="list-style-type: none"> ● 防止過熱功能 如鍋具底部過熱，例如，預熱太久，加熱功率會自動下降，而火力指示燈仍然維持不變。 (鍋具冷卻後加熱功率恢復正常)
	<ul style="list-style-type: none"> ● 使用陶瓷鍋具等可導致感應爐爐頭過熱。(切勿使用陶制鍋具，即使用感應爐加熱專用的陶罐鍋具)
當感應爐全部爐頭同時使用時， <ul style="list-style-type: none"> ● 加熱功率會下降或者會顯示更低火力段。 ● 火力段無法提升。 	<ul style="list-style-type: none"> ● 加熱功率自動控制，所以整體消耗功率不會超過額定功率。

如果出現異常，感應爐將自動進入保護狀態並顯示相應的故障代碼，以下為常見故障分析和判別：

錯誤代碼	可能原因	解決方式
E4/E5	溫度感測器故障	請與客服人員聯絡
E7/E8	IGBT異常	請與客服人員聯絡
E2/E3	供電電壓過低或者過高	檢查電路是否異常，電路正常後再通電 請先確認供電是否正常，如供電正常感應爐無法正常工作，請與客服人員聯絡。
E6/E9	感應爐散熱不良	感應爐冷卻後重新啟動。

請勿自行拆解任何零部件以避免對自身和產品造成損害。

產品保固卡				
★產品名稱	<input type="checkbox"/> 烤箱 <input type="checkbox"/> 微波烤 <input type="checkbox"/> 蒸烤箱 <input type="checkbox"/> 保溫抽 <input type="checkbox"/> 洗碗機 <input type="checkbox"/> 排油煙機 <input type="checkbox"/> 感應爐 <input type="checkbox"/> 洗脫烘 <input type="checkbox"/> 其他 _____			★用戶姓名
★型號				
經銷商				★電話號碼
★購買日期		發票號碼		★製造號碼
★用戶地址				E-Mail
★ 必填				
★ 個資保護法相關聲明				

個人資料保護聲明

一、本公司因保固回函之需，蒐集、處理或利用您個人資料時，將以尊重您的權力為基礎，並依誠實、信用之作業原則為之。

1. 本產品回函卡上之個人資料（請您提供姓名、出生年月日與聯絡方式）僅為提供客戶服務、行銷、統計調查與分析及資料庫管理之用(包括其他依公司規定辦理或相關推廣活動皆屬之)。
2. 您所提供之個人資料只會在服務契約成立時以及契約存續期間，或您同意本公司行使此項權力之條件下，以電子檔或紙本形式於我中華民國轄境內為本公司或本公司之委外廠商處理運用。若您想進一步了解您個人資料被處理或運用之詳細情形，請您與我們聯繫。
3. 本公司對於個人資料之蒐集、處理或運用，皆以本公司標準個人資料管理政策與作業流程為之，並訂有完善之個人資料檔案安全維護計畫，任何流程皆有嚴格控管程序，請放心的將個人資料交予本公司。
4. 本公司保有您的個人資料時，基於個人資料保護法的規定您可以行使以下的權利：
 - (1) 查詢或請求閱覽您的個人資料
 - (2) 要求提供個人資料複製檔案
 - (3) 要求補充或更正個人檔案
 - (4) 要求停止蒐集處理或利用個人資料
 - (5) 在服務契約存續期間或期滿後，本公司得保留、使用此項資料，但您亦可隨時要求刪除個人資料

若您要行使上述相關權利時，本公司服務窗口可受理您的請求。您可以在本公司官方網站（網址：www.elite-household.com）搜尋到電話號碼、電子郵件信箱。

本公司基於上述原因而需蒐集、處理或利用您的個人資料時，您可以自由選擇是否提供您的個人資料。如您選擇不提供個人資料或是提供不完全時，基於健全回函卡業務之執行，本公司將可能無法提供您完善的服務（如修改、安檢等服務）。

二、本公司在政府與法令與公司規定之前提下，將不定期更新或變更相關資訊，相關資訊以更新後者為準。

保固除外條款

1. 無保固卡、無有效憑證或者經過塗改；
2. 未按說明書的要求操作引起故障；
3. 自行改裝或加裝其他功能後出現故障、以及非專業維修人員拆動造成損壞的；
4. 因移動或者跌落而造成的故障、劃傷或破損的；
5. 因顧客保管、維修、使用不當造成損壞的；
6. 因不可抗拒原因造成故障或損壞的；
7. 不在保修範圍內的產品(或零件)，維修時將合理收費。

台灣 總代理：創匯家居科技股份有限公司
 地 址：高雄市新興區六合路 69-41 號
 服 務 電 話：0800-707168
 服 務 時 間：一般工作日上午 9:00-下午 17:00

敬告用戶環境影響書

本產品超過使用期限或者經過維修無法正常工作後，不應隨意丟棄，請交由廢電器電子產品處理資格的企業處理，正確的處理方式請查閱國家或者當地有關舊電器電子產品處理的規定。

部件名稱	有害物質					
	鉛(Pb)	汞(Hg)	鎘(Cd)	六價鉻(Cr(VI))	多溴聯苯(PBB)	多溴二苯醚(PBDE)
電路組件	0.1 wt %	○	0.01 wt %	○	○	○
塑膠組件	○	○	○	○	○	○
金屬組件	○	○	○	○	○	○
配件組	○	○	○	○	○	○
電源線組、配線	○	○	○	○	○	○

說明：

“○”：表示有害物質在該物料所有均質材料中含量均在 GB/T26572 規定的限量要求以下。

“超出 0.1 wt %”及“超出 0.01 wt %”：表示該有害物質在該部位某一均質材料中的含量超過 GB/T26572 規定的限量要求。

以上“超出 0.1 wt %”及“超出 0.01 wt %”的部件，部分含由有害物質超過是由於目前行業技術水準有限，暫時無法實現替代或者減量化。

表中的部件為不同型號產品鎖保函的主要部件的匯總，本產品是否含該部件，以產品實際配置為準。